

MODELLO ZENITH

Sistema per sola produzione di energia, con unico palo di sostegno.

CONFIGURAZIONE STANDARD:

DA 1 A 2 MODULI DISPOSTI VERTICALMENTE

DA 1 A 3 MODULI DISPOSTI ORIZZONTALMENTE

HMIN massimo: 700 mm

HMAX massimo: 2.700 mm

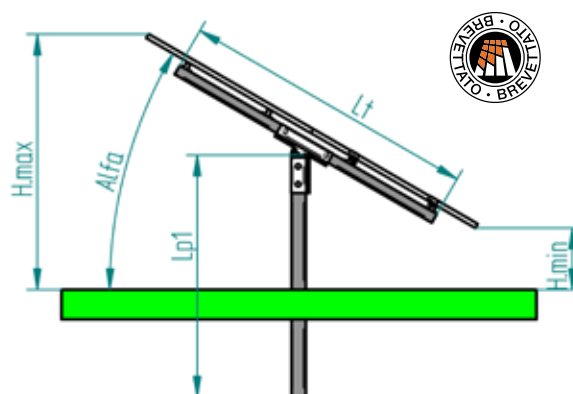
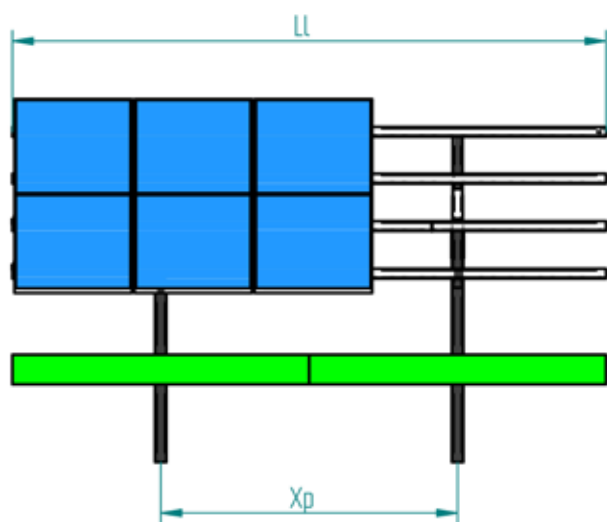

LEGENDA:

- Alfa** Angolo di inclinazione dei moduli rispetto l'orizzontale;
- Lp1** Lunghezza palo corto complessiva;
- Lt** Lunghezza traversa complessiva;
- LI** Lunghezza longherone;

- Xp** Interasse orizzontale dei pali;
- Hmin** Altezza minima dell'impianto dal suolo;
- Hmax** Altezza massima dell'impianto dal suolo;

VALORI MINIMI E MASSIMI PER IL SISTEMA ZENITH STANDARD

| Disposizione moduli | Righe | Colonne | Alfa ° | h.min mm | h.max mm | Lp1 mm | Lt mm | LI mm | Xp mm | Moduli Nr. | Potenza installata Watt |
|---------------------|-------|---------|--------|----------|----------|--------|-------|-------|-------|------------|-------------------------|
| Orizzontali | 1 | 4 | 10÷35 | 0÷700 | 300÷2700 | 1500 | 1000 | 6000 | 4000 | 4 | 800÷980 |
| | 2 | 4 | 10÷35 | 0÷700 | 300÷2700 | 2000 | 2000 | 6000 | 3500 | 8 | 1600÷1960 |
| | 3 | 4 | 10÷35 | 0÷700 | 300÷2700 | 2500 | 3000 | 6000 | 3000 | 12 | 2400÷2880 |
| Verticali | 1 | 6 | 10÷35 | 0÷700 | 300÷2700 | 1500 | 800 | 6000 | 5000 | 6 | 1200÷1440 |
| | 2 | 6 | 10÷35 | 0÷700 | 300÷2700 | 2500 | 1600 | 6000 | 2500 | 12 | 2400÷2880 |



PALI E TRAVERSE KONCRETO

I pali e le traverse KONCRETO sono realizzati con la tecnica della precompressione che garantisce una **maggiore resistenza meccanica e durata nel tempo**, secondo l'esperienza di Valente SpA, leader indiscusso del mercato per la produzione di pali in cemento armato vibrato e precompresso. I materiali utilizzati per la produzione dei pali di sostegno e delle traverse KONCRETO sono il calcestruzzo e la treccia in acciaio. Il **calcestruzzo** è costituito da **aggregati (ghiaia e sabbia) ricavati da materiale naturale, vagliato, calibrato e lavato**.

Questo materiale conferisce al calcestruzzo una resistenza molto elevata, e di molto superiore agli inerti ricavati dalla macinazione della roccia. La sabbia e la ghiaia sono miscelate assieme al cemento che agisce da "colla", mantenendole unite e conferendo una **altissima resistenza a compressione**. Le **treccie**, inserite all'interno del manufatto in modo da aderire perfettamente al calcestruzzo e trasmettere la compressione al palo, sono in acciaio ad alto tenore di carbonio ed a basso rilassamento, con un'elevata resistenza ($r=1870 \text{ N/mm}^2$).

Caratteristiche di KONCRETO:

- assenza di corrosione anche se infisso in terreni acidi e in presenza di salsedine.
- resistenza al gelo
- resistenza alle correnti parassite vaganti, perchè il cemento non è elettroconduttore.
- elasticità e flessibilità in caso di sollecitazioni e vibrazioni
- stabilità strutturale grazie all'elevata inerzia del prodotto

La qualità di KONCRETO è garantita da DNV tramite apposito Certificato di Qualità di Prodotto, che certifica la durata nel tempo, la resistenza al gelo e la straordinaria resistenza meccanica.



SNODO PRINCIPALE

Lo snodo principale è realizzato in acciaio zincato a caldo secondo la norma UNI-EN-ISO 1461, con viti di collegamento in acciaio zincato a fuoco. E' costituito da due elementi principali che consentono il montaggio e la regolazione longitudinale dei pali di sostegno e delle traverse KONCRETO. Lo snodo è prerogolato (dai 15 ai 30 gradi) e preassemblato in fabbrica per velocizzare i tempi di montaggio. La regolazione verticale ed angolare può essere modificata in fase di installazione, mediante viti ad alta resistenza, rispetto al piano orizzontale.

LONGHERONI

I longheroni di supporto sono realizzati per profilatura di nastro d'acciaio ad alto limite di snervamento. Sul profilo è presente una cava continua per il fissaggio dei moduli e una sede continua per il fissaggio alle traverse, in modo da avere la massima flessibilità di montaggio. La scelta del profilo aperto ad "omega" è volta ad ottimizzare la ripartizione dei carichi, evitare il ristagno di acqua piovana e fornire un utile supporto per il passaggio delle guaine dei cavi. Per risolvere il problema dell'ossidazione e della corrosione galvanica dei longheroni a contatto con i pannelli fotovoltaici, la superficie dell'acciaio viene protetta tramite l'**innovativa Teknocover**.



STAFFE DI FISSAGGIO DEI LONGHERONI

I longheroni vengono fissati alle traverse con l'attacco universale "Flexi" di brevetto Valente SpA.



PROFILI DI GIUNZIONE

La struttura modulare consente di accoppiare in continuo più stringhe: i longheroni vengono uniti attraverso dei profili di giunzione ad incastro che sfruttano il profilo stesso della cava.



STAFFE DI FISSAGGIO DEI MODULI

I moduli fotovoltaici vengono fissati alla struttura con delle staffe realizzate in alluminio anodizzato, secondo gli attuali standard di mercato. Questa soluzione garantisce la giusta ripartizione degli spazi tra i moduli e ne consente la libera dilatazione termica senza gravare sulle strutture o innescare pericolose tensioni residue sui moduli stessi. Inoltre, permette di ottimizzare i tempi di montaggio.



20 ANNI DI GARANZIA – CERTIFICAZIONE EUROCODICE 1
STRUTTURE BREVETTATE - SMALTIMENTO DELL'INTERO
SISTEMA A FINE VITA - PALI IN C.A.P. CERTIFICATI DNV



VANTAGGI DELLA NUOVA STRUTTURA ZENITH

- ◆ **NESSUNA FONDAZIONE O ANCORAGGIO:** i pali KONCRETO vengono infissi per vibro percussione in tutti i tipi di terreno (granulare, argilloso, sabbioso).
- ◆ **AFFIDABILITÀ** in caso di SOVRACCARICHI e SOLLECITAZIONI in situazioni meteorologiche estreme, grazie alle caratteristiche tecnico-costruttive dei pali in calcestruzzo KONCRETO.
- ◆ **RIDUZIONE DEI TEMPI DI INSTALLAZIONE** grazie al numero limitato dei componenti e alla semplicità delle connessioni.
- ◆ **NESSUNA MANUTENZIONE:** i pali KONCRETO non sono soggetti a corrosione nel tempo anche se infissi in terreni acidi e i longheroni, grazie alla protezione in teknocover, non si ossidano a contatto con i pannelli fotovoltaici.

Via Galvani 2/4
35011 Campodarsego (PD)
Tel. +39 049 556 5855
Fax +39 049 920 0548
info@strukturfotovoltaico.com
www.strukturfotovoltaico.com

 **STRUKTURE**
ARCHITETTURE PER IL FOTOVOLTAICO